

ULTRA-X40/42 リギングオプション



Meyer Soundの新製品ULTRA-X40 / 42スピーカーはコンパクトな通気口付きエンクロージャーに収まり、高出力、低歪み、一貫したボーラーレスポンスを提供します。詳細については、www.meyersound.com をご覧ください。

ULTRA-X40 / 42スピーカーキャビネットには、11個の統合M8リギングポイントがあります。また、安定性を高めるためのM20スレッド付35mmのスタンド受口もあります。この汎用性の高い統合型リギングにより、ULTRA-X40 / 42は、ボール取り付け、水平・垂直方向に個別に、またはクラスタを組んで吊り下げなどの必要に応じて、幅広いアプリケーションに対応できます。

MTC-X40トップチャンネルキット：ULTRA-X40/42リグナットの上部、あるいはMCP50-X40またはMCP70-X40プレートに直接取り付け、付属のロックピン2個と3/8インチのシャックルを使用すれば、最大3台のULTRA-X40/42の単一ポイント吊りを支えるピン留可能なリンクが含まれています。スピーカーの下にMTC-X40トップチャンネルを使用して複数台を吊るには、M20からM8(35MM)へ変換するスレッドリデューサーを使用する必要があります。

MYA-X40ヨークキット：ULTRA-X40/42を一台吊りし、水平および垂直方向に広範囲に調整できます。ヨークは3つのリグナットを使用しスピーカー上部に取り付けます。キットにはM8ボルト3個とM8ノブ3個が含まれています。オプションのMSA-STANDアダプターカップ35MMを使用すれば、35mmボールに取付けることができ、パニングやチルトも容易です。

MSA-STANDアダプタカップ35MM：コンパクトなカップタイプのアダプタを使用して、MYA-X40マウントヨークをボールに取り付けるとULTRA-X40/42のパニングやチルトが簡単にできます。

MPK-POLE-35MM-M20調節可能ポールキット：35mm ボールスタンド用、補助付で長さは927-1524mmの範囲で調節可能です。シャフトの下部には35mmカップがフィットします。安定性を高めるために、取り外し可能なM20ねじ付きのラグを使用することもできます。シャフト上部にはPAS-M20アダプタスリーブがあり、35mmとM20ボールマウントを備えたスピーカーを35mmスピーカースタンドに取付可能です。(PAS-M20アダプタスリーブ別売は可能)。さらに35mmから38mm(1.5インチ)への変換アダプターが付属しています。750-LFC/900-LFCサブウーファー用のボールマウントカップ(35mm/M20)も付属しています。

MUB-X40 Uブラケットキット：一台のスピーカーを壁(垂直方向または水平方向のいずれか)、あるいは天井または床に取り付けることができます。このキットには、M8ボルト2個、M8ノブ2個、直径35mmのThread Reducer M20~M8(35MM)が付属しており、キャビネットの内蔵ボールマウント内部スレッドをM8サイズに変換します。またUブラケットと35MMボールスタンドアダプタを使用して水平方向のボールに取り付けることもできます。

MCP50-X40クラスタプレートキット：MCP50-X40 50°クラスタプレートキットには、ULTRA-X40/42スピーカーの取り付けを容易にするクラスタプレート2枚が含まれ、10°~50°の範囲で5°刻み角度で、水平垂直両方に対応します。キットにはM8ボルト8個とM8ノブが8個含まれています。MTC-X40トップチャンネル(別売)を、トップピックアップポイントとして、MCP50-X40に取り付けることができます。

MCP70-X40クラスタプレートキット：MCP70-X40 70°クラスタプレートキットには、ULTRA-X40/42スピーカーの取り付けを容易にするクラスタプレート2枚が含まれ、10°~70°の範囲で5°刻み角度で、水平垂直両方に対応します。キットにはM8ボルト8個とM8ノブが8個含まれています。MTC-X40トップチャンネル(別売)を、トップピックアップポイントとして、MCP70-X40に取り付けることができます。

MTB-X40トップブラケットキット：キットには、クラスタプレートを使用し天井またはトラスからULTRA-X40/42スピーカーの取り付けを容易にする頑丈なUブラケット型のアクセサリが含まれています。ダウンチルトの5~25°とアップチルトの5°をサポートする設計で、さらに、MTB-X40トップブラケットを使用して、一台のULTRA-X40/42をフロントフィル用に床に取り付けも可能です。キットには4つのM8ボルトと4つのM8ノブが含まれています。

35MMボールスタンドアダプタ：このアダプタを使用してMTB-X40トップブラケットまたはMUB-X40 Uブラケットをボールに取り付けることができます。

スレッドリデューサーM20~M8 35MM：このキットには、直径35mm、M20~M8スレッドサイズアダプタが付属し、キャビネットの内蔵ボールマウント内部スレッドをM8サイズに変換できます。MUB-X40 Uブラケットを取り付ける際と(キットには一つ付属)、キャビネットの下部にMTC-X40トップチャンネルまたはアイボルトを取り付ける場合(アイボルトまたはMTC-X40トップチャンネルキットには含まれていません)。

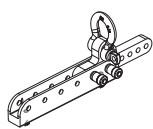

MTC-X40 トップチャンネル

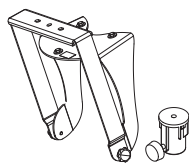

MYA-X40 ヨーク
MSA-スタンドアダプタカップ35MM
(オプション)

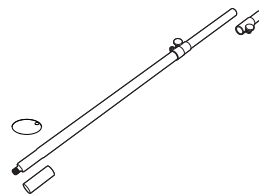

MPK-POLE 35MM M20ポールキット
PAS-M20アダプタスリーブ付属
(単体別売可)

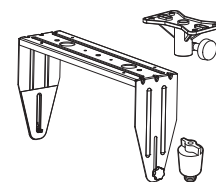

MUB-X40 Uブラケット
M20~M8変換用スレッドリデューサー付属
(35MM ボールスタンドアダプタ はオプション)

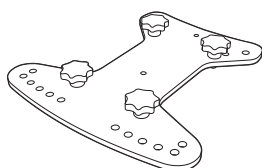

MCP50-X40 クラスタプレート

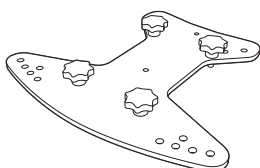

MCP70-X40 クラスタプレート

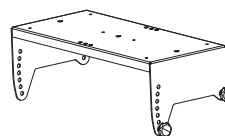

MTB-X40 トップブラケット



M20~M8変換用スレッドリデューサー

リギング使用例

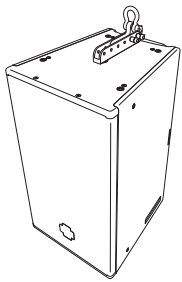

MTC-X40 トップチャンネル

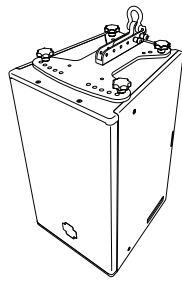

MTC-X40トップチャンネルおよび
MPC50-X40クラスタプレート

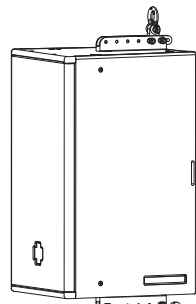

MTC-X40トップチャンネル2個を使用し角度調整してスピーカーをリンク可能で、3個目のMTC-X40トップチャンネルをスピーカ上部に使用。この構成では、上部キャビネットの下部にスレッド・リデューサー M20~M8 35MM (別売) を使用する必要があります。

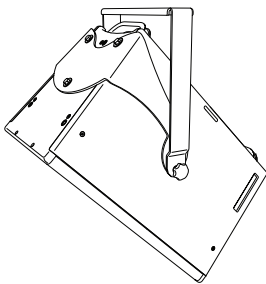

MYA-X40 ヨークマウント

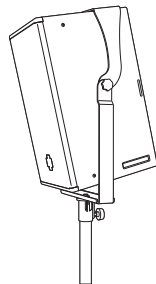

MYA-X40 ヨークマウント使用と
MSA-STANDアダプタカップ35MM (オプション)

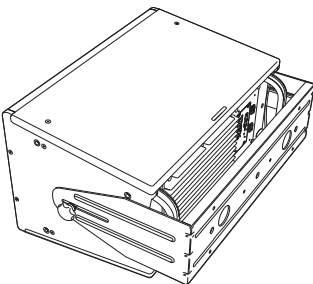

MUB-X40 Uプレート水平方向壁取付例

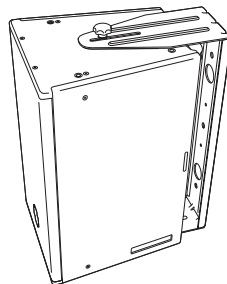

MUB-X40 Uプレート垂直方向壁取付例

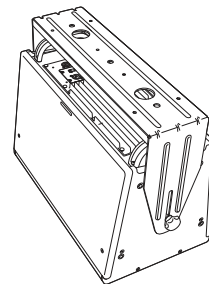

MUB-X40 Uプレート天井取付例

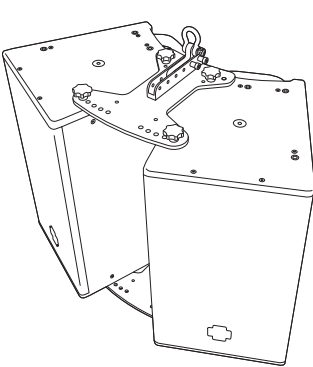

MCP50-X40 クラスタプレート上に
MTC-X40トップチャンネルを使用した
50° の水平クラスタ

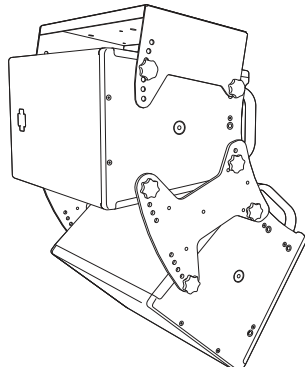

MCP50-X40 クラスタプレート上に
MTB-X40ブラケットを使用した
50° の垂直クラスタ

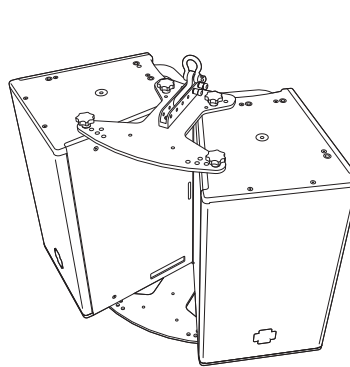

MCP70-X40 クラスタプレート上に
MTC-X40トップチャンネルを使用した
70° 水平クラスタ

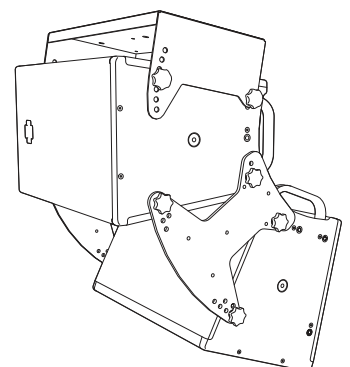

MCP70-X40 クラスタプレート上に
MTB-X40 ブラケットを使用した
70° の垂直クラスタ



<http://artwiz.jp>

株式会社アートウィズ

本社：〒162-0041 東京都新宿区早稲田弦巻町511

Tel: 03-3202-2330 / Fax: 03-3202-2331

山梨事業所：〒409-3845 山梨県中央市山之神通団地3-3-4

Tel: 055-274-4004 / Fax: 055-274-4005