

## C3500 Technical Datasheet

### 概要

- 24 フェーダー、6 レイヤー
- アサイン可能なレイアウト - 最大 144 のフェーダーストリップ
- Harmony UI はスクリーンとラップアラウンドコントロールを統合
  - 2x12 インチタッチスクリーン
  - ジェスチャーコントロール - ピンチ、スワイプ、ドラッグアンドドロップ
  - 専用のマルチモード EQ ビュー
  - シーン、メーター、FXなどを設定可能なウィジェットエリア
  - 3 ページのアサイン可能な 6 つのロータリー
- アサイン可能な 19 個のソフトキー
- エンジニアのウェッジと IEM フェーダーストリップ
- 包括的なマルチポイントメータリング
- 日中でも優れた可視性
- USB でのステレオ録音と再生
- 6 XLR マイク / ライン入力、6 XLR ライン出力
- 1 デジタル st AES3 in、1 デジタル st AES3 out
- 接続ハブ
  - 1 x GigaACE MixRack へのギガビットリンク
  - 1 x DX リンク I/O エクスパンション用
  - 1 x I/O ポート - 128 ch 96 kHz
  - 2 x ネットワークポート
  - ワードクロック BNC I/O
  - ビデオ出力

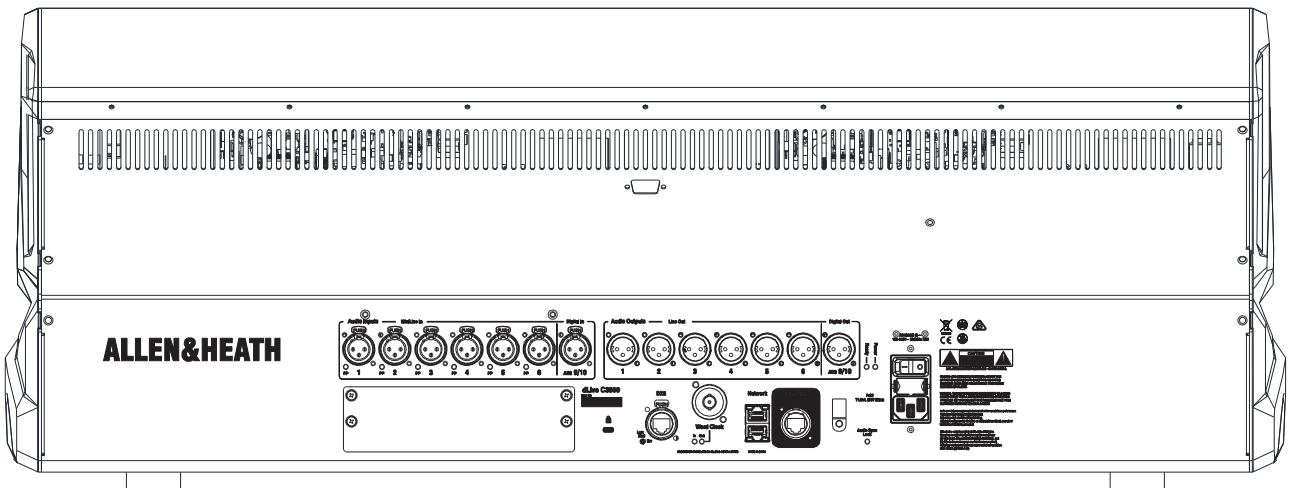

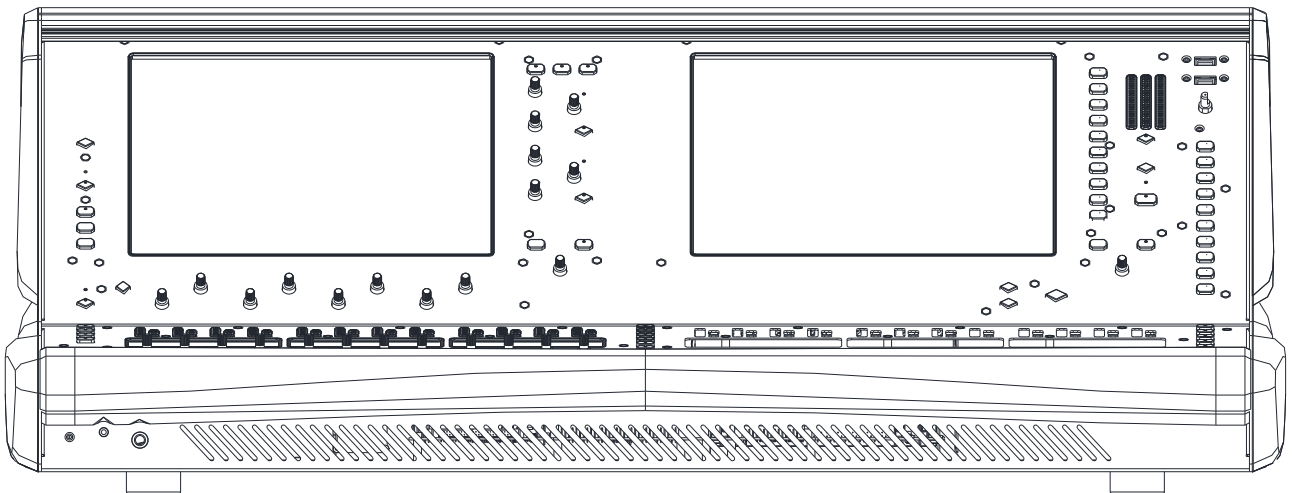
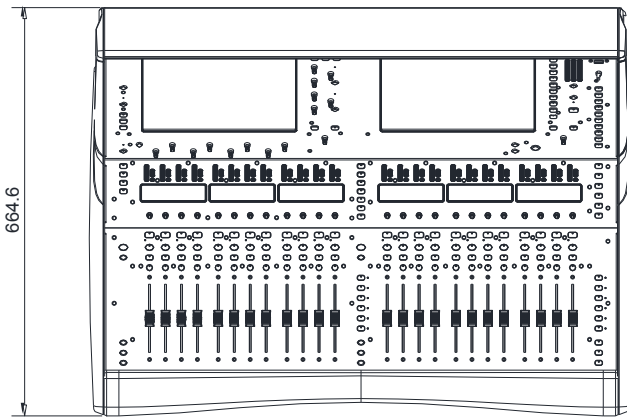

**C3500**  
 H : 325mm  
 D : 665mm  
 W : 885mm  
 重さ : 28kg

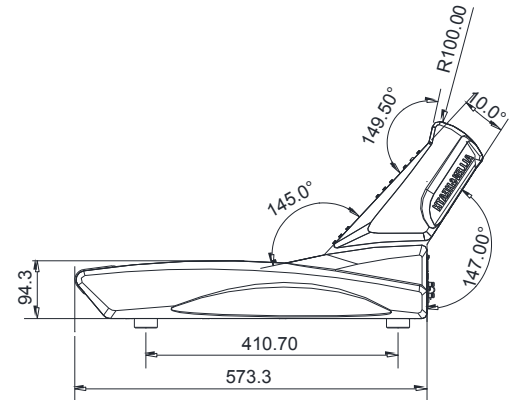
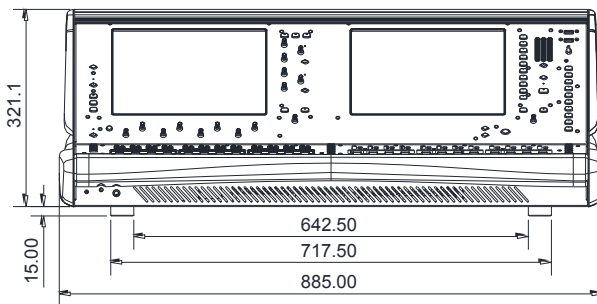

**A&E 仕様書**

コントロールサーフェイスには、24 個のムービングフェーダーがあり、専用キーで 6 つのレイヤーにアクセスできます。各フェーダーストリップには、PAFL、ミックスセレクト、ミュートボタン、インジケーター、10 段階のマルチポイントメーター、4 段階のゲインリダクションメーター、ロータリーエンコーダーがあり、名前、モード、ステータス、およびレベルを示す LCD カラーディスプレイがあります。インジケーター付きの 7 つのボタンは、ゲイン、パン、センド最大 4 つのカスタム可能なロータリーコントロールのグローバルモードを提供します。ミックスへのセンドレベルは、フェーダーで調節できます。

2 つの 12 インチタッチスクリーンでは、チャンネルプロセッシング、メーター、FX I/O、シーン管理、セットアップ、ユーティリティへのアクセスが可能です。4 バンド PEQ には専用のコントロールがあります。さらなるコントロールは、19 個のユーザーキーがあります。ミックスやプロセッシング・パラメーター、プリ/ポストとミックスアサイン、シーンセーフ、GEQ フェーダーフリップ、PAFL クリア、シーンオートメーション、トークバック、ライブラリーへアクセスを素早くコピー/ペースト/リセットするための専用キーが用意されています。

22 段階で表示されるメーターは 3 つのメインミックスレベルを示し、PAFL 信号は PAFL-作動インジケーターを伴う LR メーターを無効にします。サーフェイスの PAFL ヘッドホン出力用の 1/4 インチと 3.5mm ジャックと、アナログ出力レベルコントロールを備えています。ミキサーには、オプションで USB ドライブ用の 2 トラック録音/再生システムが含まれています。サーフェイスには 2 つの USB ポートがあり、1 つは録音/再生専用です。

サーフェイスには 6 つの XLR マイク/ライン入力があります。リモートコントロール可能なアナログゲインを 1dB 毎に調整でき、20dB の PAD、ファンタム電源があります。また、6 つの XLR ライン出力、2 つの AES-3 ステレオ XLR 入力 (SRC 付き) 3 つの AES-3 ステレオ XLR 出力 (SRC 付き) を提供します。デジタル入出力でサンプルレート変換をバイパスするオプションがあります。

オプションのデジタルインターフェイスモジュール用の 2 つの I/O ポート (各 128 チャンネル) が装備されています。オプションのインターフェイスモジュールには MAD1、EtherSound、Dante、Waves SoundGrid、および ACE があります。

Allen & Heath gigaACE プロトコルを使用してラックエンジンに接続するための Ethercon ポートが装備されています。この接続では、300x300 以上のチャンネルを 96kHz で伝送し、他社製のイーサネットでのトンネリングを行います。I/O 拡張用に提供され、96kHz で 32x32 チャンネルの非圧縮オーディオを伝送します。Ethercon ポートは I/O 拡張のために提供され、96kHz で 32x32 チャンネルの非圧縮オーディオを伝送します。オプションの拡張ラックが提供され、アナログまたはデジタル I/O を含む 8 チャンネルのカードオプションを備えたモジュラーラックが含まれます。

Wordclock の入出力には BNC コネクターを使用します。ラップトップまたは他のコントロールシステムへのギガビットイーサネットネットワーク接続には、RJ45 ソケットがあります。

ユニットは、アース付き 3 ピン IEC メスコネクターで、100~240V、50/60Hz、最大 110W の AC 主電源を備えています。主電源とは別に、ロックスイッチ電源を設けてあります。

複数のユーザーのためのシステムアクセスの権限を保護するパスワードを設定することができます。

コントロールサーフェイスは Allen & Heath の dLive C3500 です。

## Inputs

<b>Mic/Line XLR Inputs</b>	Balanced XLR, +48V phantom power
Mic/Line Preamp	Fully recallable
Input Sensitivity	-60 to +15dBu
Analogue Gain	+5 to +60dB, 1dB steps
Pad	-20dB Active PAD
Maximum Input Level	+30dBu (PAD in)
Input Impedance	>4kΩ (Pad out), >10kΩ (Pad in)
Mic EIN	-127dB with 150Ω source
Phantom Power indication	Per socket, internal or external phantom power sensing, triggered at 24V

<b>Digital Inputs</b>	AES3 2 Ch XLR, 2.5Vpp balanced terminated 110 Ω
	SRC range 32k - 192kHz, with バイパス付

## Outputs

<b>Analogue XLR Outputs</b>	Balanced, Relay protected
Output Impedance	<75Ω
Nominal Output	+4dBu = 0dB meter reading
Maximum Output Level	+22dBu
Residual Output Noise	-92dBu (muted, 20-20kHz)
	-90dBu (muted, 20-40kHz)

<b>Digital Outputs</b>	AES3 2 Ch XLR, 2.5Vpp balanced terminated 110 Ω
	96kHz sampling rate, 48kHz, 44.1kHz, 可変可能

## Dimensions and Weights

	Width x Depth x Height x Weight
C3500	665 x 885 x 325mm (26.2 x 34.8 x 12.8") x 28kg (61.7lbs)

## System

Measured balanced XLR in to XLR out, 20-20kHz, minimum Gain, Pad out	
Dynamic Range	110dB
System Signal to Noise	-92dB
Frequency Response	20Hz - 30kHz +0/-0.8dB
THD+N (analogue in to out)	0.0015% @ +16dBu output, 1kHz 0dB gain
Headroom	+18dB
Internal operating Level	0dBu
dBFS Alignment	+18dBu = 0dBFS (+22dBu at XLR output)
Meter Calibration	0dB meter = -18dBFS (+4dBu at XLR out)
Meter Peak indication	-3dBFS (+19dBu at XLR out)

Sampling Rate	96kHz +/- 20 PPM
ADC	24-bit Delta-Sigma
DAC	24-bit Delta-Sigma
Latency	0.7 ms (MixRack XLR in to XLR out, Input to Mix)
	+ 5 samples, Surface to Mixrack (GigaACE hop)
	+ 8 samples, DX32 to Mixrack (DX hop)
Operating Temperature Range	0 deg C to 35 deg C (32 deg F to 95 deg F)
Mains Power	100-240V AC, 50-60Hz, 110W max

<b>USB Audio playback</b>	Mono/stereo .WAV files, 16/24bit, 44.1/48/96kHz
<b>USB Audio recording</b>	Stereo .WAV files, 24bit 96kHz

	Width x Depth x Height x Weight
C3500 - boxed	870 x 1060 x 480mm (34.3 x 41.7 x 18.9") x 37.5kg (82.7lbs)